

Lûx

Gebrauchsanleitung

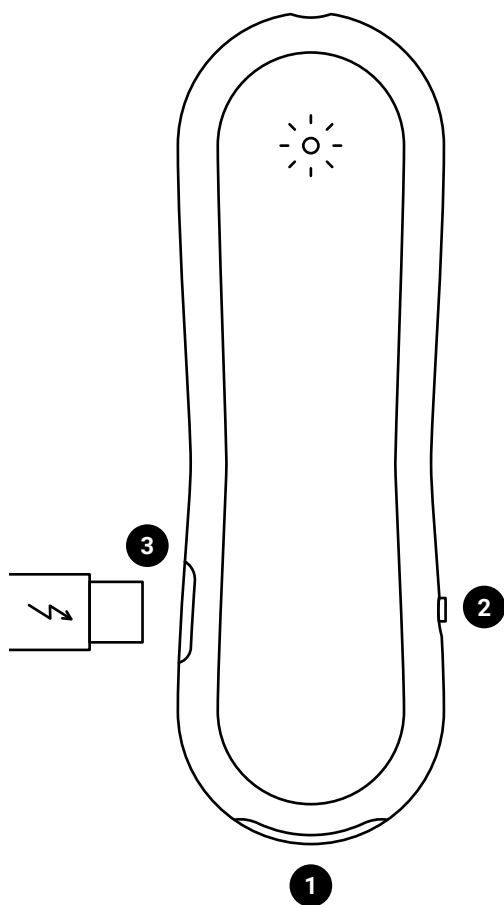

Mein Verwendungszweck

Ich, Lûx, bin nur zur Verwendung durch medizinisches Fachpersonal für medizinische Diagnosen vorgesehen. Ich bin eine Diagnostikleuchte zur berührungslosen Prüfung der Pupillenreaktion und zur Ausleuchtung von Körperhöhlen.

Mein eingebauter Diagnosemodus erleichtert dir die Bewertung des Pupillenreflexes, durch einen Kontrollton nach 0,5 Sekunden.

Bitte halte bei der Untersuchung des Pupillenreflexes einen Mindestabstand von 100 mm ein und beachte, dass es sich um eine vorübergehende Untersuchung von maximal 58 s handelt.

Ungeeignete Anwendung

Wenn du mich anders anwendest als in dieser Gebrauchsanleitung beschrieben, entspricht das nicht meiner Bestimmung. Mein Hersteller haftet nicht für Schäden, die aus nicht bestimmungsgemäßer Anwendung resultieren. Das Risiko trägst in diesem Fall allein du, der Anwender.

Bitte beachte, dass ich nicht wasserdicht bin, also teste nicht meine Schwimmfähigkeit.

Bedienung

Zum Einschalten halte den Taster **1** an meinem Hinterteil gedrückt. Zum Ausschalten lass ihn einfach wieder los.

Willst du den Diagnosemodus aktivieren, schiebe den Schalter **2** nach unten (in Richtung des Tasters).

Sollte meine Batterie einmal schwächeln, nutze das mitgelieferte USB-C Kabel **3** und schließe mich an eine Stromquelle an. Ein blaues Kontrolllämpchen zeigt den Ladevorgang an. Wenn es erlischt, bin ich geladen und wieder einsatzbereit.

Sicherheitshinweis

Ich bin nicht zum invasiven Gebrauch gedacht.

Wegen verschluckbarer Kleinteile (LEDs, USB-C Cover) solltest du mich nicht in die Hände von Kindern unter 3 Jahren geben!

Überprüfe vor jedem Gebrauch, ob ich einwandfrei funktioniere.

Wenn du Beschädigungen an mir findest, solltest du mich umgehend aus dem Gebrauch entfernen.

Sofern ich nicht funktioniere, lass die Reparatur nur von qualifiziertem Fachpersonal durchführen.

Ebenso sollte ich nicht in einer feuer- oder explosionsgefährdeten Umgebung sowie in der Nähe von starken Magnetfeldern verwendet werden.

Bitte beachte, dass mein Licht ggf. schädlich ist. Dabei steigt das Risiko einer Augenschädigung bei zunehmender Bestrahlungsdauer.

ISO 15004-2: Gruppe 2 (LED)

Achtung – Das von diesem Instrument abgegebene Licht ist potenziell gefährlich. Je länger die Expositionsdauer, desto größer ist das Risiko einer Augenschädigung. Eine Expositionszeit von mehr als 2 Min. 50 Sek. pro Auge und Tag bei einem Abstand von 100mm führt zu einer Überschreitung des Grenzwertes der Richtlinie.

Bitte berücksichtige, dass die Verwendung des Instruments bei einem Abstand von weniger als 100 mm zum Auge zu einer Minimierung der max. täglichen Expositionszeit führt.

Da längere intensive Lichteinwirkung Augenschäden verursachen kann, sollte die Verwendung zur Augenuntersuchung nicht unnötig verlängert werden.

Säuglinge und Personen mit Aphakie oder erkrankten Augen sind einem größeren Risiko von Augenschäden ausgesetzt. Das Risiko kann auch erhöht sein, wenn die

untersuchte Person innerhalb der letzten 24 Stunden bereits Kontakt mit dem gleichen Instrument oder einem anderen ophthalmologischen Instrument mit sichtbarer Lichtquelle hatte.

Ich bin gemäß der Norm IEC 62471:2006 geprüft und photobiologisch verträglich!

Materialien

Mein elegantes Gehäuse besteht aus Aluminium und wird mit Schrauben aus Edelstahl zusammengehalten. Mit meinem Edelstahl-Clip kannst du mich an deiner Kitteltasche befestigen. In meinem Inneren befinden sich meine Leiterplatte sowie eine ICR 10440 Lithium-Batterie. Mein Taster sowie der Wechselschalter bestehen aus ABS.

Du kannst mich, je nachdem wie hell ich leuchten soll, mit drei unterschiedlich hellen LEDs verwenden. Die Lichtstärken reichen von 5.000–8.000, 8.000–10.000 bis hin zu 10.000–14.000 mcd. Die Abdeckung für den USB-C-Anschluss ist aus Silikon.

Wechsel von Bauteilen

Tauschen der LED

Leuchte ich dir zu stark oder zu schwach? Dann wechsele ganz einfach meine LED!

Außerdem kannst du ganz einfach meinen Leuchtradius anpassen. Dafür sind in meinem Gehäuse zwei verschiedene Positionen vorgesehen, in denen meine LEDs einen sicheren Platz finden.

Tauschen der Batterie

Sollte meine Batterie nicht mehr funktionieren, kannst du sie ganz einfach selbst wechseln.

Vorgehen beim Wechseln von Bauteilen

Leg mich auf eine feste Unterlage. Löse mit dem mitgelieferten Inbusschlüssel die erste Schraube. Nun

kannst du den Clip abnehmen und die zweite Schraube entfernen.



Nimm den oberliegenden Teil meines Gehäuses ab.



Um an die Leiterplatte zu kommen, musst du den Taster und die Kontrollampe entfernen.

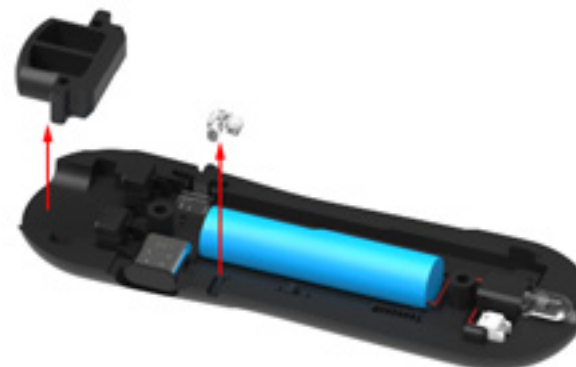

Nimm jetzt die Leiterplatte aus dem Gehäuse.



Willst du meine LED austauschen, ziehe sie aus der Leiterplatte heraus und setze die neue in gleicher Weise ein. Bitte beachte, dass der längere Kontakt, wie auf der Abbildung, in die rechte Öffnung gesteckt wird.



Anhand der farbigen Markierung kannst du die Lichtstärke der LED auswählen:

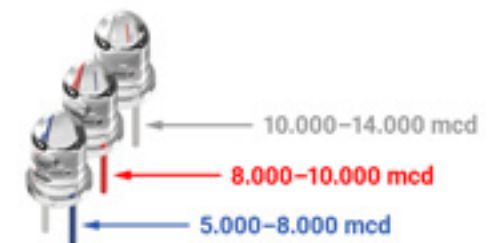

Beim Einsetzen der Leiterplatte kannst du zwischen zwei Positionen für die LED wählen, um meinen Leuchtradius zu variieren: Pos. A = großer Lichtkegel, Pos. B = kleiner Lichtkegel.



Für einen Batteriewechsel ziehe den Stecker aus dem Connector und stecke mit dem gleichen Prinzip eine neue Batterie ein.

Die Verbindung passt nur auf eine Weise, sodass du beim Einstecken der neuen Batterie nichts falsch machen kannst.

Beachte aber, dass das Kabel der Batterie um die Schraubenöffnung gelegt wird, sonst kannst du mein Gehäuse nicht schließen.

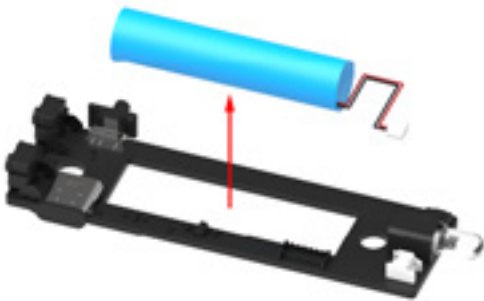

Nach dem Auswechseln der gewünschten Teile setze die Leiterplatte wieder ein, bringe Kontrolllampe und Taster wieder an und schließe das Gehäuse.



Fertig. Ich bin wieder einsatzbereit.



Reinigung, Desinfektion und Lagerung

Manuelle Reinigung

Bitte reinige mich regelmäßig. Das ist ganz einfach: Wische mich gründlich mit einem angefeuchteten Tuch ab.

Mein Hersteller empfiehlt Reinigungstücher mit 70%igem Isopropylalkohol oder Seifenwasser.

Wenn du andere Reinigungs- und Desinfektionsmittel anwendest, teste bitte erst deren Materialverträglichkeit. Es könnte sonst sein, dass mein angenehmes Äußeres Schaden nimmt. Häufiges Reinigen macht mir kaum etwas aus. Ich mag es, sauber zu sein.

Sterilisation

Du kannst mich NICHT sterilisieren. Ich gehe dann kaputt und nehme wahrscheinlich ein trauriges Ende.

Lagerung

Ich bin ein anspruchsloser Typ. Lagere mich am besten in meiner Verpackung trocken und bei Zimmertemperatur. Ich habe auch nichts gegen kühle Räume.

Wartung und Gewährleistung

Sollten meine LEDs, Schrauben sowie die Batterie defekt sein, kannst du sie ersetzen.

Die Gewährleistung für das gesamte Produkt erlischt bei Verwendung von Ersatzteilen, die nicht über den DocCheck Shop bezogen wurden.

Wenn du mich bestimmungsgemäß benutzt und diese Gebrauchsanleitung beachtest, beträgt die Gewährleistung auf Herstellungs- und Materialfehler zwei Jahre, beginnend mit dem Verkaufsdatum. Offenbarer Missbrauch und zufällige Beschädigungen sind davon ausgeschlossen. Kosmetische Schäden, wie Kratzer auf der Oberfläche sind ebenfalls von der Gewährleistung ausgeschlossen.

Kontrolle und Funktionsprüfung

Bitte führe vor jedem Gebrauch eine Sichtprüfung auf Beschädigungen und Verschleiß durch.

Entsorgung

Bitte beachte, dass ich einer getrennten Sammlung für Elektro- und Elektronikgeräte zugeführt werden muss. Falls es dazu kommt, dass du den Akku entsorgen musst, muss das bei entsprechenden Sammelstellen geschehen. Dafür solltest du einen Blick auf deine landesspezifischen Entsorgungsregeln werfen.

Hinweis an den Anwender und/oder Patienten:

Alle im Zusammenhang mit dem Produkt aufgetretenen schwerwiegenden Vorfälle sind an DocCheck Shop GmbH und der zuständigen Behörde des Mitgliedstaats zu melden.

Hersteller

DocCheck Shop GmbH
Vogelsanger Str. 66, 50823 Köln, Deutschland
doccheckshop.de

Symbolerklärung



Medizinprodukt



CE-Kennzeichen



Herstellerdaten (Adresse)



Produktionsdatum



Artikelnummer



Charge



Kein Latex/Naturkautschuk enthalten



Getrennte Entsorgung von Elektro- und Elektronikgeräten



Getrennte Entsorgung von Altbatterien



Mein Held
doccheck.com

Lûx

User Manual

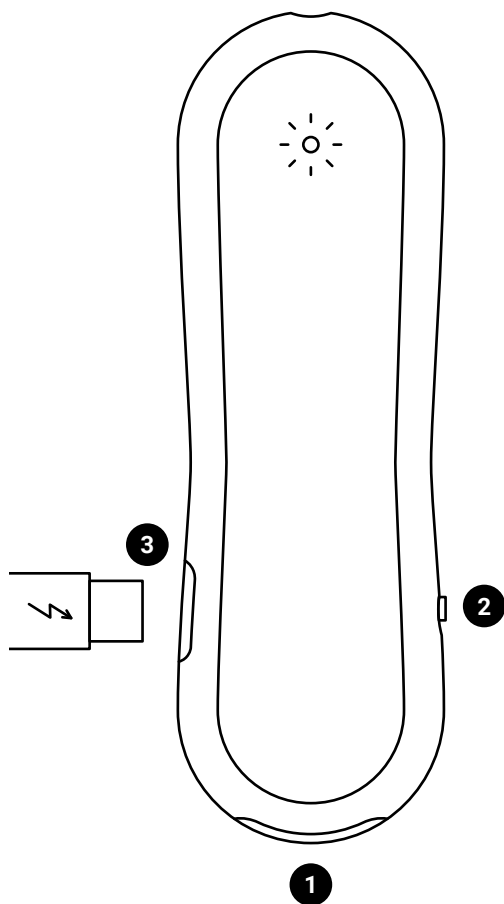

My intended use

I, Lûx, am only intended for use by healthcare professionals for medical diagnoses. I am a diagnostic light for non-contact examination of pupillary responses and for illuminating bodily cavities.

My built-in diagnostic mode makes it easier for you to evaluate pupillary reflexes thanks to a control sound after 0.5 seconds.

Please observe a minimum distance of 100 mm when examining pupillary reflexes and note that this is a temporary examination of a maximum of 58 s.

Inappropriate use

If you use me in a manner other than described in this user manual, this does not correspond to my purpose. My manufacturer is not liable for damage resulting from improper use. In such cases, you, the user, bears the risk alone.

Please note that I am not waterproof, so do not test my swimming ability.

Operation

To turn the light on, hold down the button **1** at my rear end. To turn it off, simply release the button.

To activate the diagnostic mode, slide the switch **2** down (towards the button).

Should my battery be low, use the supplied USB-C cable **3** and connect me to a power source. A small blue light indicates the charging process. When the light turns off, I'm fully charged and ready to go again.

Safety notice

I am not meant for invasive use.

Because of swallowable small parts (LEDs, USB-C cover), you should not put me in the hands of children under 3 years old!

Check that I am functioning properly before each use.

If you find any damage on me, you should take me out of use immediately.

If I am not working, have the repair carried out by qualified specialist personnel only.

Likewise, I should not be used in areas where there is a risk of fire or explosion, or in the vicinity of strong magnetic fields.

Please note that my light may be harmful. The risk of eye damage increases as the duration of irradiation increases.

ISO 15004-2: Group 2 (LED)

Caution – The light emitted from this instrument is potentially hazardous. The longer the duration of exposure, the greater is the risk of ocular damage. An exposure time with this instrument of longer than 2 mins 50 secs per eye per day at 100mm distance will lead to the guideline hazard value being exceeded.

Please be aware that using the instrument at a distance closer to the eye than 100mm will result in a reduction of the maximum daily exposure time.

ANSI Z80.36-2021: Group 2 (LED)

Caution – The light emitted from this instrument is potentially hazardous. The longer the duration of exposure, the greater is the risk of ocular damage. Exposure to light from this instrument will exceed the recommended maximum exposure (RME) of 2.2 J/cm², unless additional action is taken by the user to minimize exposure, after 40 seconds.

The risk of retinal injury at an exposure of 2.2 J/cm² is not high, but because some patients may be more susceptible than others, caution is

advised if this radiant exposure value is exceeded. However, because of a significant risk of injury at exposures exceeding 10 J/cm², the user should avoid exposures longer than 3 min and 5 Seconds.

Since prolonged exposure to intense light can cause eye damage, the use of the device for eye examinations should not be prolonged unnecessarily.

Infants and people with aphakia or diseased eyes are at greater risk of eye damage. The risk may also be increased if the person examined has already had contact with the same instrument or another ophthalmic instrument with a visible light source within the last 24 hours.

I have been tested according to the standard IEC 62471:2006 and am photobiologically compatible!

Materials

My elegant case is made of aluminium and held together with stainless-steel screws. You can attach me to your coat pocket using my stainless-steel clip. Inside is my circuit board as well as an ICR 10440 lithium battery. My button and the toggle switch are made of ABS.

Depending on how brightly you want me to shine, you can use me with three LEDs of different brightnesses. The luminosity ranges from 5,000–8,000, 8,000–10,000, and up to 10,000–14,000 mcd. The cover for the USB-C port is made of silicone.

Changing components

Replacing the LED

Am I shining too brightly or too weakly for you? Then simply change my LED!

You can also easily adjust my light radius. Two different

positions are provided for this in my housing where the LED will find a safe place.

Replacing the battery

If my battery stops working, you can easily change it yourself.

Procedure when changing components

Place me on a firm surface. Use the hex key provided to loosen the first screw. Now you can take off the clip and remove the second screw.



Take off the top half of my housing.



To get to the circuit board, you will need to remove the button and the indicator light.

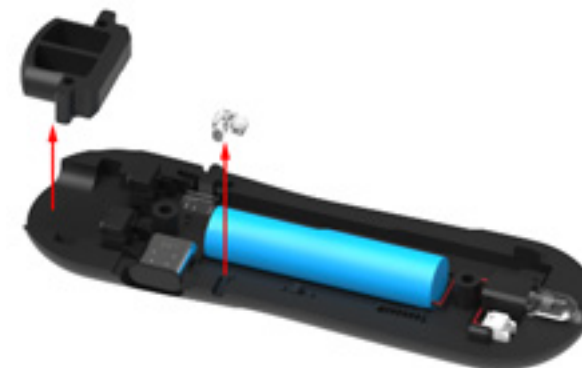

Now remove the circuit board from the housing.



If you want to replace my LED, pull it out of the circuit board and insert the new one the same way. Please note that the longer contact is inserted into the opening on the right, as shown in the illustration.



The luminosity of the LEDs is indicated by a colour marker:

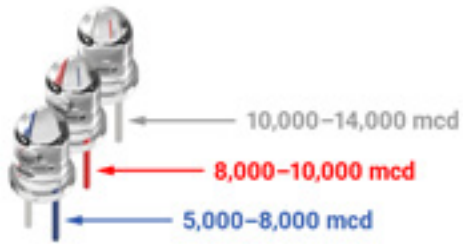

When inserting the circuit board, you can choose between two positions for the LED to vary my luminous radius: Pos. A = large cone of light, Pos. B = small cone of light.

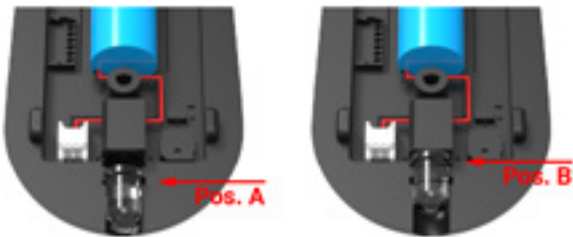

To change the battery, take the plug out of the connector and plug in a new battery using the same principle.

The connection only fits in one way, so you can't go wrong when plugging in the new battery.

However, make sure that the battery cable is placed around the screw opening, otherwise you won't be able to close my housing.

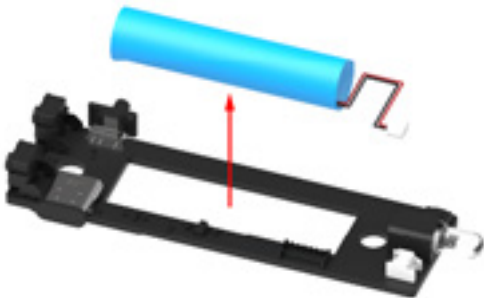

After replacing the desired parts, reinsert the circuit board, replace the indicator light and button, and close the housing.



Finished! I'm ready to go.



Cleaning, disinfection and storage

Manual cleaning

Please clean me regularly. It's very simple: wipe me thoroughly with a damp cloth.

My manufacturer recommends cleaning wipes with 70% isopropyl alcohol or soapy water.

If you use other cleaning or disinfecting agents, please test their compatibility with the materials first. Otherwise, my pleasant outer appearance may get damaged. Frequent cleaning doesn't bother me. I like to be clean.

Sterilisation

You CANNOT sterilise me. If you do, I will break and probably come to a sad end.

Storage

I'm an undemanding guy. It is best to store me dry, in my packaging, and at room temperature. I have nothing against cool rooms either.

Maintenance and warranty

If my LEDs, screws or battery are defective, you can replace them.

The warranty for the entire product will be voided if replacement parts are used that were not procured from the DocCheck Shop.

If you use me as intended and follow this instruction manual, the warranty for manufacturing and material defects is two years starting from the date of purchase. Obvious abuse and accidental damage are excluded. Cosmetic damage, such as scratches on the surface, are also excluded from the warranty.

Check and functional test

Please carry out a visual inspection for damage and wear before each use.

Disposal

Please note that I have to be sent to a separate collection point for electrical and electronic equipment. If you have to dispose of the battery, this must be done at appropriate collection points. You should take a look at the specific disposal rules in your country for this.

Note to the user and/or patient:

All serious incidents related to me must be reported to DocCheck Shop GmbH and the competent authority of the Member State.

Manufacturer

DocCheck Shop GmbH
Vogelsanger Str. 66, 50823 Cologne, Germany
[doccheckshop.com](https://www.doccheckshop.com)

Explanation of symbols



Medical device



CE marking



Manufacturer data (address)



Production date



Item number



Batch



Contains no latex/natural rubber



Separate disposal of electrical and electronic appliances.



Separate disposal of used batteries



My hero
[doccheck.com](https://www.doccheck.com)

Lûx

Manuel de l'utilisateur

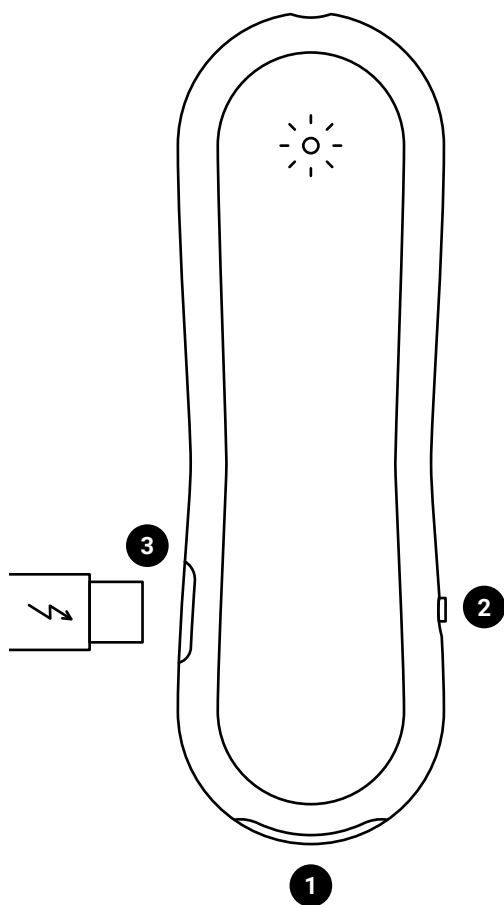

Mon utilisation

Moi, Lûx, je ne suis destiné qu'à être utilisé par des professionnels de la santé pour des diagnostics médicaux. Je suis une lampe de diagnostic pour le contrôle sans contact de la réaction des pupilles et pour l'éclairage des cavités corporelles.

Mon mode de diagnostic intégré vous permet d'évaluer plus facilement le réflexe pupillaire avec une tonalité de contrôle après 0,5 seconde.

Lors de l'examen du réflexe pupillaire, veuillez respecter une distance minimale de 100 mm et noter qu'il s'agit d'un examen temporaire d'une durée maximale de 58 s.

Utilisation inappropriée

Si vous m'utilisez d'une autre manière que celle décrite dans ce mode d'emploi, cela ne correspond pas à mon objectif. Mon fabricant n'est pas responsable des dommages résultant d'une mauvaise utilisation. Dans ce cas, le risque est supporté par vous seul, l'utilisateur.

Veuillez noter que je ne suis pas étanche, ne testez donc pas ma flottabilité.

Utilisation

Pour m'allumer, maintiens le bouton-poussoir **1** à l'arrière de mon corps. Pour l'éteindre, il suffit de le relâcher.

Si vous souhaitez activer le mode diagnostic, poussez l'interrupteur **2** vers le bas (en direction du bouton-poussoir).

Si ma batterie venait à faiblir, utilisez le câble USB-C **3** fourni et connectez-moi à une source de courant. Un témoin lumineux bleu indique que la charge est en cours. Lorsqu'il s'éteint, je suis chargé et est à nouveau prêt à l'emploi.

Consigne de sécurité

Je ne suis pas destiné à un usage invasif.

En raison des petites pièces pouvant être avalées (LED, housse USB-C), vous ne devriez pas me laisser entre les mains d'enfants de moins de 3 ans !

Vérifiez avant chaque utilisation si je fonctionne correctement.

Si vous trouvez des dommages sur moi, vous devriez me retirer de l'utilisation immédiatement.

Si je ne fonctionne pas, faites effectuer la réparation uniquement par un personnel qualifié.

De même, je ne dois pas être utilisé dans un environnement à risque d'incendie ou d'explosion, ni à proximité de forts champs magnétiques.

Veuillez noter que ma lumière peut être nocive. Le risque de lésions oculaires augmente avec la durée d'exposition.

ISO 15004-2 : Group 2 (LED)

Attention – la lumière produite par cet instrument peut être nocive. Le risque de lésion oculaire

s'accroît avec la durée d'exposition au rayonnement. Une durée d'exposition au rayonnement de plus de 2 minutes et 50 secondes par oeil et par jour à une distance de 100 mm avec cet instrument à l'intensité maximale entraînera un dépassement du seuil de danger.

Veuillez noter que l'utilisation de l'instrument à une distance inférieure à 100 mm de l'œil minimisera le temps d'exposition quotidien maximal.

Étant donné que l'exposition prolongée à la lumière peut endommager les yeux, l'utilisation pour l'examen des yeux ne doit pas être prolongée inutilement.

Les nourrissons et les personnes souffrant d'aphakie

ou d'yeux malades sont davantage exposés au risque de lésions oculaires. Le risque peut également être accru si la personne examinée a déjà été en contact avec le même instrument ou un autre instrument ophtalmologique avec une source de lumière visible au cours des dernières 24 heures.

J'ai été testé conformément à la norme CEI 62471:2006 et je suis photobiologiquement compatible !

Matériaux

Mon boîtier élégant est en aluminium et est maintenu par des vis en acier inoxydable. Vous pouvez m'attacher à la poche de votre blouse grâce à mon clip en acier inoxydable. À l'intérieur se trouvent ma carte de circuit imprimé ainsi qu'une batterie au lithium ICR 10440. Mon bouton ainsi que l'interrupteur sont en ABS.

Vous pouvez m'utiliser, selon l'intensité lumineuse que je dois fournir, avec trois LED de différentes intensités. Les intensités lumineuses vont de 5.000 – 8.000, de 8.000 – 10.000 jusqu'à 10.000 – 14.000 mcd. Le couvercle du port USB-C est en silicone.

Remplacement de composants

Remplacement de la LED

Est-ce que je brille trop fort ou trop faiblement ? Alors remplacez simplement ma LED !

De plus, vous pouvez facilement ajuster mon rayon lumineux. Pour cela, mon boîtier prévoit deux positions différentes, dans lesquelles mes LED trouvent une place sûre.

Remplacement de la batterie

Si ma batterie ne fonctionne plus, vous pouvez facilement la remplacer vous-même.

Procédure de remplacement des composants

Mettez-moi sur un support solide. Desserrez la pre-

mière vis à l'aide de la clé Allen fournie. Vous pouvez maintenant retirer le clip et retirer la deuxième vis.



Retirez la partie supérieure de mon boîtier.



Pour accéder à la carte de circuit imprimé, vous devez retirer le bouton et le témoin lumineux.

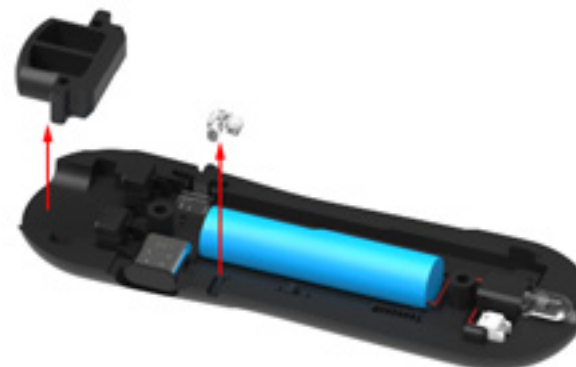

Retirez maintenant la carte de circuit imprimé du boîtier.



Si vous voulez remplacer ma LED, retirez-la de la carte de circuit imprimé et insérez la nouvelle de la même manière. Veuillez noter que le contact le plus long, comme sur l'illustration, s'insère dans l'ouverture de droite.



La luminosité des LED est indiquée par un marqueur de couleur :

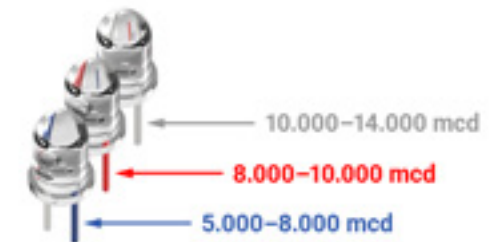

Lors de l'insertion de la carte de circuit imprimé, vous pouvez choisir entre deux positions pour la LED afin de varier mon rayon lumineux : Pos. A = grand faisceau lumineux, pos. B = petit faisceau lumineux.

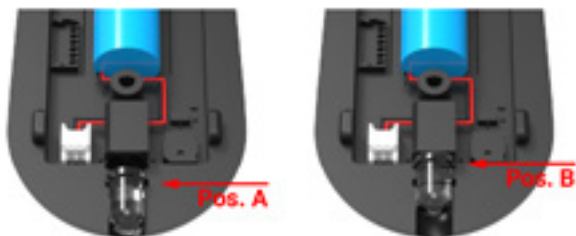

Pour changer la batterie, débranchez la fiche du connecteur et insérez une batterie neuve selon le même principe.

La connexion ne s'insère que d'une seule manière, de sorte que vous ne pouvez pas vous tromper en branchant la nouvelle batterie.

Veillez toutefois à ce que le câble de la batterie soit placé autour du trou de vis, sinon vous ne pourrez pas fermer mon boîtier.

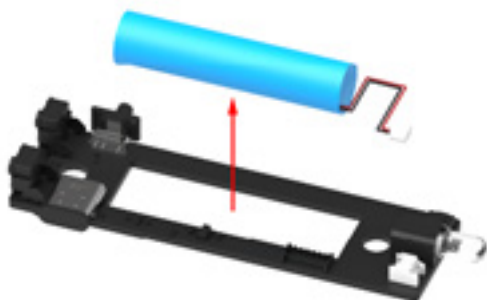

Après avoir remplacé les pièces souhaitées, réinsérez la carte de circuit imprimé, remettez le témoin lumineux et le bouton et fermez le boîtier.



Et voilà. Je suis à nouveau opérationnel.



Nettoyage, désinfection et stockage

Nettoyage manuel

Veillez me nettoyer régulièrement. C'est très simple : essuyez-moi soigneusement avec un chiffon humide.

Mon fabricant recommande d'utiliser des lingettes nettoyantes contenant de l'alcool isopropylique à 70 % ou de l'eau savonneuse.

Si vous utilisez d'autres produits de nettoyage et désinfectants, veuillez d'abord tester leur compatibilité matérielle. Sinon, mon apparence agréable pourrait être endommagée. Le nettoyage fréquent ne me dérange guère. J'aime être propre.

Stérilisation

Vous ne pouvez PAS me stériliser. Je ne fonctionnerai plus et connaîtrai probablement une triste fin.

Stockage

Je suis d'un type peu exigeant. Il est préférable de me stocker dans mon emballage dans un endroit sec et à température ambiante. Je n'ai rien contre les pièces froides.

Entretien et garantie

Si mes LED, mes vis et ma batterie sont défectueuses, vous pouvez les remplacer.

La garantie pour l'ensemble du produit est annulée en cas d'utilisation de pièces de rechange qui n'ont pas été achetées dans la boutique DocCheck.

Si vous m'utilisez conformément à l'usage prévu et que vous respectez ce mode d'emploi, la garantie contre les défauts de fabrication et de matériel est de deux ans, à compter de la date d'achat. Les abus manifestes et les dommages accidentels sont exclus de la garantie. Les dommages esthétiques, tels que les rayures sur la surface, sont également exclus de la garantie.

Contrôle et vérification du fonctionnement

Veillez effectuer un contrôle visuel des dommages et de l'usure avant chaque utilisation.

Élimination

Veillez noter que je dois faire l'objet d'une collecte séparée pour les équipements électriques et électroniques. Si vous deviez éliminer la batterie, vous devez le faire dans les points de collecte appropriés. Pour cela, vous devez consulter les règles d'élimination spécifiques à votre pays.

Indication pour l'utilisateur et/ou le patient :

Tout incident grave me concernant doit immédiatement être signalé à DocCheck Shop GmbH et à l'autorité compétente de l'État membre.

Fabricant

DocCheck Shop GmbH
Vogelsanger Str. 66, 50823 Cologne, Allemagne
doccheckshop.fr

Explication des symboles



Produit médical



Marque CE



Données du fabricant (adresse)



Date de production



Numéro d'article



Lot



Ne contient pas de latex ni de caoutchouc naturel



Élimination séparée des équipements électriques et électroniques



Élimination séparée des piles usagées



Mon héros
doccheck.com

Lûx

Manual de usuario

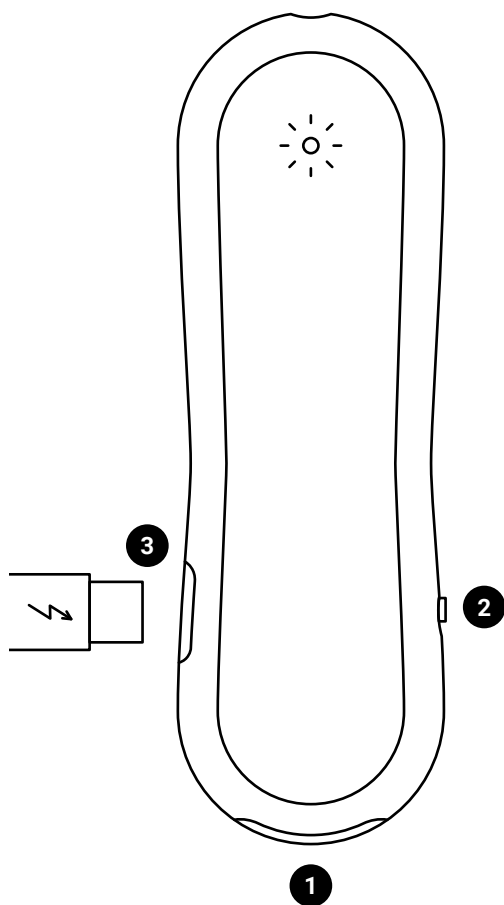

Mi uso previsto

Yo, Lûx, sirvo para que los profesionales sanitarios me utilicen solo para el diagnóstico médico. Soy una luz de diagnóstico concebida para comprobar sin contacto alguno la respuesta pupilar e iluminar las cavidades corporales.

Mi modo de diagnóstico integrado facilita la evaluación del reflejo pupilar gracias a un sonido de control emitido al cabo de medio segundo.

Mantenga una distancia mínima de 100 mm al examinar el reflejo pupilar y tenga en cuenta que se trata de una revisión fugaz de un máximo de 58 segundos.

Uso inadecuado

No es mi propósito que me utilice de otra forma que no sea la descrita en este manual. Mi fabricante no se hace responsable de los daños derivados de un uso inadecuado. En este caso, usted, el usuario, es el responsable de todo riesgo.

Tenga en cuenta que no soy impermeable, así que no pruebe mi resistencia al agua.

Manejo

Para encenderme, mantenga pulsado el botón **1** situado en el extremo. Para apagarme, basta con soltarlo.

Si desea activar el modo de diagnóstico, deslice el interruptor **2** hacia abajo (en dirección al botón).

Si alguna vez me quedo sin batería, utilice el cable USB-C **3** de serie y conéctelo a una fuente de alimentación. Un piloto azul indica el proceso de carga. Cuando se apaga, estoy cargado y listo para volver a funcionar.

Advertencia de seguridad

No estoy destinado a un uso invasivo.

Como tengo piezas pequeñas que se pueden tragar (LED, cubierta USB-C), no debe dejarme en manos de niños menores de tres años.

Compruebe que funciono correctamente antes de cada uso.

Si detecta algún daño, debe dejar de utilizarme inmediatamente.

Si no funciono, solicite que me repare únicamente a especialistas cualificados.

Asimismo, no debería utilizarme en lugares con riesgo de incendio o explosión ni cerca de campos magnéticos potentes.

Tenga en cuenta que mi luz puede ser perjudicial. El riesgo de lesiones oculares aumenta con el tiempo de exposición.

ISO 15004-2: Group 2 (LED)

Advertencia – La luz de estos aparatos puede ser dañina. El riesgo para la vista se acentúa con el tiempo de exposición. El tiempo de la radiación con este aparato a una intensidad máxima durante más de 2 minutos y 50 segundos por ojo y día a una distancia de 100mm sobrepasa los valores de referencia del riesgo.

Tenga en cuenta que el uso del instrumento a una distancia de menos de 100 mm del ojo minimizará el tiempo máximo de exposición diaria.

Dado que la exposición prolongada a una luz intensa puede causar daños oculares, no debe prolongarse innecesariamente su uso durante el examen ocular.

Los bebés y las personas con afaquia u otras enfermedades oculares corren un mayor riesgo de

sufrir daños. El riesgo también puede aumentar si la persona sometida al examen ya ha estado expuesta al mismo instrumento o a otro dispositivo oftalmológico con una fuente de luz aparente en las últimas 24 horas.

Me han probado de acuerdo con la norma IEC 62471:2006 y soy fotobiológicamente compatible.

Materiales

Mi elegante carcasa es de aluminio y se sujeta con tornillos de acero inoxidable. Gracias a mi pinza de acero inoxidable, podrá colgarme del bolsillo de su bata. Dentro están mi placa de circuitos y una batería de litio ICR 10440. Mi pulsador y el conmutador son de ABS.

Puede utilizarme con tres LED de diferente luminosidad, dependiendo de cuánto quiera que brille. La intensidad luminosa oscila entre 5.000 y 8.000, 8000 y 10.000 hasta 10.000 y 14.000 mcd. La tapa del puerto USB-C es de silicona.

Cambio de componentes

Cambio del LED

¿Brillo mucho o poco para su gusto? Basta con cambiar mi LED.

También puede ajustar fácilmente mi radio de iluminación. Mi carcasa, que es donde están las LED, cuenta con dos posiciones diferentes para ello.

Cambio de la batería

Si mi batería deja de funcionar, puede cambiarla usted mismo fácilmente.

Procedimiento de cambio de componentes

Colóqueme sobre una superficie firme. Afloje el primer tornillo con la llave Allen que se incluye. Ahora puede retirar la pinza y quitar el segundo tornillo.



Retire la parte superior de mi carcasa.



Para llegar a la placa de circuitos, debe retirar el botón y el piloto.

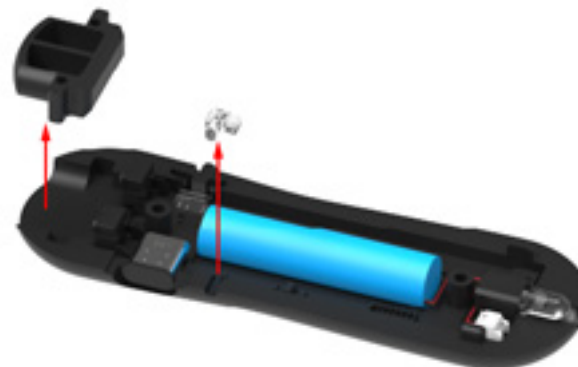

Ahora saque la placa de circuitos de la carcasa.

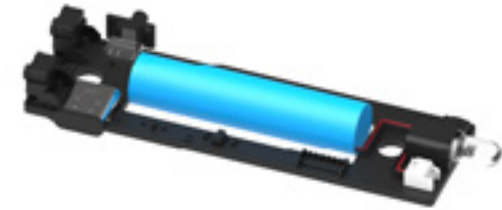

Si desea reponer mi LED, sáquelo de la placa de circuitos e inserte el nuevo de la misma forma. Tenga en cuenta que el contacto más largo se inserta en la abertura derecha, tal y como se muestra en la imagen.



La luminosidad de los LED se indica mediante un marcador de color:

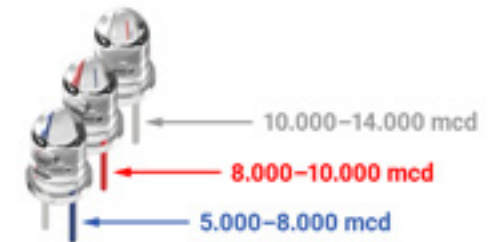

Al insertar la placa de circuitos, puede elegir entre dos posiciones del LED para variar mi radio de iluminación:
Pos. A = haz de luz grande; Pos. B = haz de luz pequeño.

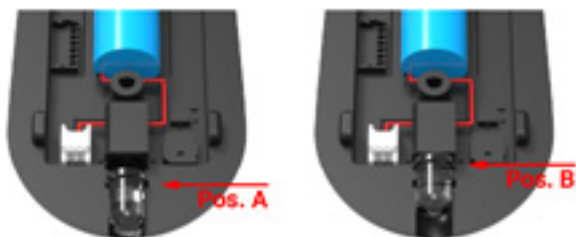

Para cambiar la batería, extraiga la clavija del conector e inserte una batería nueva siguiendo el mismo principio.

La conexión solo encaja en un sentido, por lo que no se equivocará al insertar la batería nueva.

Sin embargo, tenga en cuenta que el cable de la batería se coloca alrededor del orificio del tornillo, de lo contrario no podrá cerrar mi carcasa.

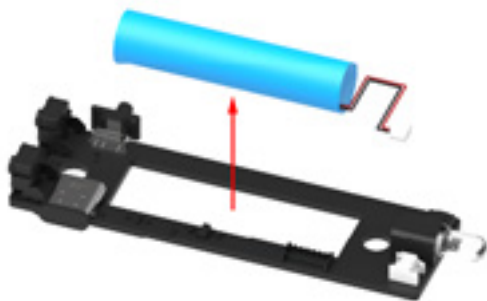

Después de sustituir las piezas deseadas, vuelva a colocar en su sitio la placa de circuitos, el piloto y el botón y cierre la carcasa.



Listo. Ya vuelvo a funcionar.



Limpieza, desinfección y almacenamiento

Limpieza manual

Límpieme con regularidad. Es muy sencillo: límpieme bien con un paño húmedo.

Mi fabricante recomienda utilizar paños de limpieza con alcohol isopropílico al 70 % o con agua y jabón.

Si utiliza otros productos de limpieza y desinfección, compruebe primero si son compatibles con el material. De lo contrario, podrían dañar mi bonita apariencia. No me importaría que me limpiara con frecuencia. Me encanta estar limpio.

Esterilización

NO puede esterilizarme. Me estropearía y es probable que acabase fatal.

Almacenamiento

Soy un tipo poco exigente. Lo mejor es que me guarde en mi envoltorio, en un lugar seco y a temperatura ambiente. Tampoco tengo nada en contra de las estancias fresquitas.

Mantenimiento y garantía

Si mis LED, tornillos y batería no funcionan, puede cambiarlos.

La garantía del producto completo expira si se utilizan piezas de repuesto que no se hayan obtenido en la tienda de DocCheck.

Si me utiliza conforme a lo previsto y respeta estas instrucciones de uso, la garantía por defectos de fabricación y materiales es de dos años a partir de la fecha de venta. Quedan excluidos el mal uso evidente y los daños accidentales. Los daños estéticos, como arañazos en la superficie, también quedan excluidos de la garantía.

Inspección y prueba de funcionamiento

Antes de cada uso, realice una inspección visual en busca de daños y desgaste.

Desecho

Recuerde entregarme en un punto de recogida específico para aparatos eléctricos y electrónicos. Si tiene que deshacerse de la batería, hágalo en los puntos de recogida adecuados. Para ello, consulte las normas de desecho específicas de su país.

Aviso para los usuarios y/o los pacientes:

Cualquier incidente grave relacionado conmigo debe ser comunicado a DocCheck Shop GmbH y a la autoridad competente del Estado miembro.

Fabricante

DocCheck Shop GmbH
Vogelsanger Str. 66, 50823 Colonia, Alemania
[doccheckshop.com](https://www.doccheckshop.com)

Explicación de los símbolos



Producto médico



Marca CE



Datos del fabricante (dirección)



Fecha de producción



Número de artículo



Lote



No contiene látex ni caucho natural



Desecho específico para aparatos eléctricos y electrónicos



Desecho específico de baterías gastadas



Mi héroe
[doccheck.com](https://www.doccheck.com)

Lûx

Manuale d'uso

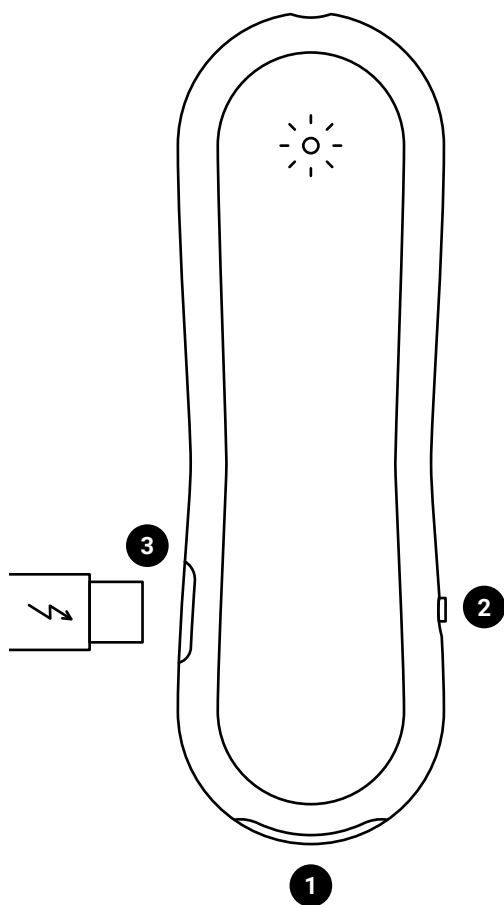

La mia destinazione d'uso

Io, Lûx, sono destinata all'uso da parte di professionisti del settore medico solo per la diagnosi medica. Sono una lampada diagnostica per l'esame senza contatto del riflesso pupillare e l'illuminazione delle cavità corporee.

La modalità diagnostica integrata consente di valutare facilmente il riflesso pupillare, generando un segnale acustico di controllo dopo 0,5 secondi.

Durante l'esame del riflesso pupillare, occorre mantenere una distanza minima di 100 mm e tenere presente che si tratta di un esame temporaneo della durata massima di 58 secondi.

Uso improprio

Se mi utilizzi in un modo diverso da quello descritto nelle presenti istruzioni per l'uso, ciò non è conforme alla mia destinazione. Il mio produttore non è responsabile per i danni derivanti da un uso improprio. In questo caso, il rischio è esclusivamente a carico dell'utente.

Ti prego di notare che non sono impermeabile, quindi non mettere alla prova la mia galleggiabilità.

Utilizzo

Per accendere, tieni premuto il pulsante **1** alla fine della lampada. Per spegnere basta rilasciarlo di nuovo.

Se vuoi attivare la modalità diagnostica, spingi l'interruttore **2** verso il basso (verso il tasto).

Se la mia batteria si scarica, usa questo cavo USB-C in dotazione **3** e collegami a una fonte di alimentazione. Una spia blu mostra il processo di ricarica. Quando si spegne, sono carica e di nuovo pronta all'uso.

Avvertenza di sicurezza

Non sono destinata a un uso invasivo.

A causa della presenza di piccoli componenti che possono essere ingeriti (LED, coperchio USB-C), non è consigliabile mettermi nelle mani di bambini al di sotto dei 3 anni!

Prima di ogni utilizzo, verifica il corretto funzionamento.

Se dovessi riscontrare dei danni, è necessario interrompere immediatamente l'utilizzo.

Se non funziono correttamente, è necessario che la riparazione venga effettuata esclusivamente da personale qualificato.

Inoltre, non devo essere utilizzata in ambienti a rischio di incendio o esplosione o in prossimità di forti campi magnetici.

Ti prego di notare che la mia luce può essere dannosa. Il rischio di lesioni oculari aumenta con il prolungarsi dell'esposizione.

ISO 15004-2: Group 2 (LED)

Attenzione – La luce di questo strumento può essere dannosa. Il rischio di danni oculari

aumenta con l'aumentare della durata dell'irradiazione. L'irradiazione con questo strumento alla massima intensità per una durata superiore a 2 minuti e 50 secondi per occhio e giorno a una distanza di 100 mm porta al superamento del valore di riferimento per il livello di pericolo.

Si noti che l'utilizzo dello strumento a una distanza inferiore a 100 mm dall'occhio ridurrà al minimo il tempo massimo di esposizione giornaliera.

Poiché l'esposizione prolungata alla luce intensa può causare lesioni oculari, l'uso per la visita oculistica non deve essere prolungato inutilmente.

I neonati e i soggetti afachici o con patologie oculari sono maggiormente a rischio di lesioni agli occhi. Il rischio può inoltre aumentare se il soggetto esaminato è già entrato in contatto con lo stesso strumento o con un altro strumento oftalmologico con una sorgente di luce visibile nelle ultime 24 ore.

Sono testata secondo la norma IEC 62471:2006 e fotobiologicamente compatibile!

Materiali

La mia elegante custodia è realizzata in alluminio ed è tenuta insieme da viti in acciaio inossidabile. Con la mia clip in acciaio inossidabile puoi attaccarmi alla tasca del camice. Dentro di me ci sono la mia scheda elettronica e una batteria al litio ICR 10440. Il mio tasto e il deviatore sono composti da ABS.

Puoi utilizzarmi, a seconda di quanto io debba illuminarmi, con tre diversi LED luminosi. Le intensità luminose vanno da 5.000 a 8.000, da 8.000 a 10.000 fino a 10.000-14.000 mcd. Il coperchio della porta USB-C è realizzato in silicone.

Sostituzione di componenti

Sostituzione dei LED

La luce è troppo forte o troppo debole? Allora cambia semplicemente i mie LED!

Inoltre, puoi facilmente adattare il mio raggio di luce. A tal fine sono previste due diverse posizioni in cui i miei LED trovano un posto sicuro.

Sostituzione della batteria

Se la mia batteria smette di funzionare, puoi semplicemente cambiarla in autonomia.

Procedura in caso di sostituzione dei componenti

Mettimi su una superficie solida. Allenta la prima vite con la chiave a brugola in dotazione. Ora puoi rimuovere

la clip ed estrarre la seconda vite.



Togli la parte superiore della mia custodia.



Per accedere alla scheda elettronica, è necessario rimuovere il tasto e la spia di controllo.

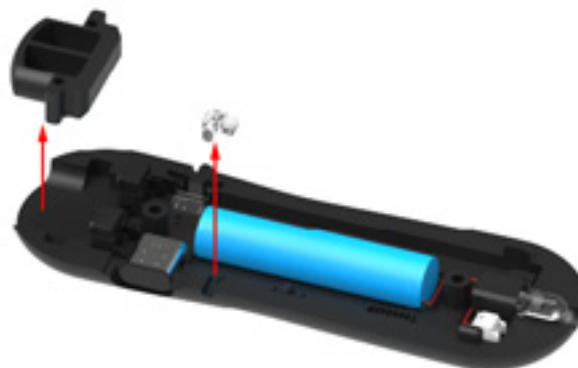

Ora estrai la scheda elettronica dalla custodia.



Se vuoi sostituire il mio LED, estrailo dalla scheda elettronica e inserisci il nuovo allo stesso modo. Il contatto più lungo è inserito nell'apertura a destra, come mostrato nell'illustrazione.

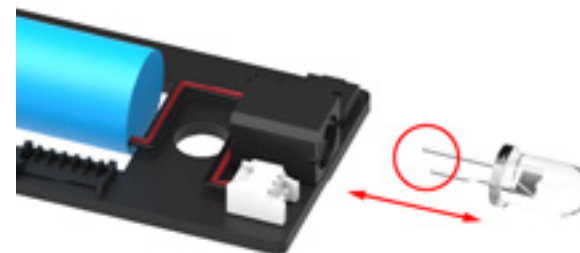

La luminosità dei LED è indicata da un indicatore di colore:

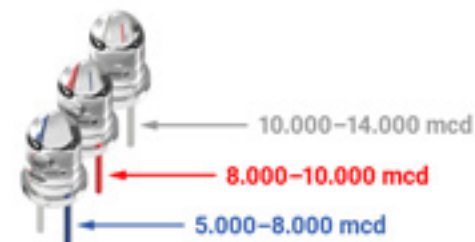

Quando si inserisce la scheda elettronica, è possibile scegliere tra due posizioni per il LED in modo da variare il mio raggio di illuminazione: pos. A = grande cono di luce, pos. B = piccolo cono di luce.

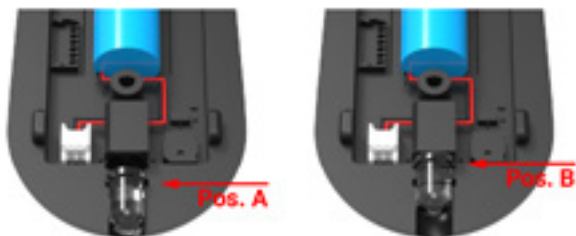

Per sostituire la batteria, scollega la spina dal connettore e inserisci una nuova batteria con lo stesso principio.

La connessione si adatta solo in un modo, quindi non puoi sbagliare quando colleghi la nuova batteria.

Tuttavia, è necessario che il cavo della batteria sia posizionato intorno al foro della vite, altrimenti non sarà possibile chiudere la custodia.

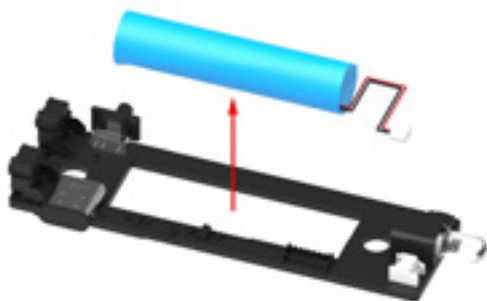

Dopo aver sostituito le parti desiderate, reinserisci la scheda elettronica, riaccendi la spia e il tasto e chiudi la custodia.



Fatto. Sono di nuovo operativa.



Pulizia, disinfezione e conservazione

Pulizia manuale

Per favore, puliscimi regolarmente. È molto semplice: puliscimi accuratamente con un panno inumidito.

Il mio produttore consiglia salviette detergenti con alcool isopropilico al 70% o acqua saponata.

Se utilizzi altri detergenti e disinfettanti, testane prima la compatibilità con il materiale. In caso contrario, il mio aspetto piacevole potrebbe essere danneggiato. La pulizia frequente non mi dà fastidio. Mi piace essere pulita.

Sterilizzazione

NON puoi sterilizzarmi. In quel caso mi rompo e probabilmente faccio una triste fine.

Conservazione

Sono un tipo senza pretese. La cosa migliore è conservarmi all'asciutto nella mia confezione e a temperatura ambiente. Non ho nulla contro le stanze fresche.

Manutenzione e garanzia

Se i miei LED, le viti e la batteria sono difettosi, puoi sostituirli.

La garanzia per l'intero prodotto decade in caso di utilizzo di pezzi di ricambio che non sono stati acquistati tramite il negozio DocCheck.

Se mi usi come previsto e ti attieni alle istruzioni per l'uso, la garanzia per difetti di produzione e materiali è di due anni a partire dalla data di vendita. Sono esclusi l'uso improprio e i danni accidentali. Anche i danni estetici, come i graffi sulla superficie, sono esclusi dalla garanzia.

Controllo e verifica funzionale

Prima di ogni utilizzo, esegui un'ispezione visiva per verificare la presenza di danni e usura.

Smaltimento

È necessario effettuare la raccolta differenziata per le apparecchiature elettriche ed elettroniche. Nel caso in cui si verifichi la necessità di smaltire la batteria, ciò deve essere fatto presso i punti di raccolta appropriati. Per questo dovresti dare un'occhiata alle tue regole di smaltimento specifiche nazionali.

Avvertenza per l'utilizzatore e/o il paziente:

Tutti gli episodi gravi che si verificano con il prodotto devono essere segnalati a DocCheck Shop GmbH e all'autorità competente dello stato membro.

Produttore

DocCheck Shop GmbH
Vogelsanger Str. 66, 50823 Colonia, Germania
doccheckshop.com

Spiegazione dei simboli



Dispositivo medico



Marchio CE



Dati del produttore (indirizzo)



Data di produzione



Codice articolo



Lotto



Senza lattice/gomma naturale



Smaltimento separato delle apparecchiature elettriche ed elettroniche



Smaltimento separato delle batterie usate



Il mio eroe
doccheck.com

Lûx

Gebruiksaanwijzing

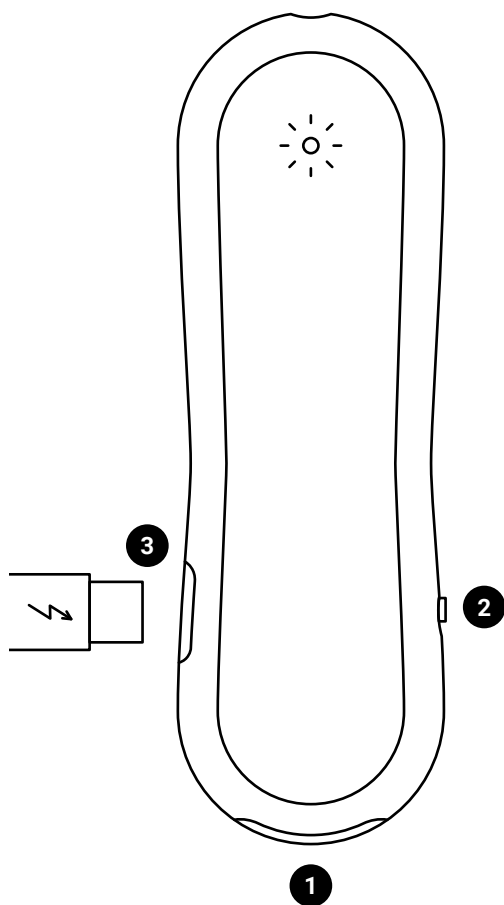

Mijn beoogde gebruik

Ik, Lûx, ben alleen bedoeld voor gebruik door medisch personeel voor medische diagnoses. Ik ben een diagnostisch licht voor het contactloos testen van de pupilreactie en voor het verlichten van lichaamsholten.

Mijn ingebouwde diagnosemodus vergemakkelijkt de evaluatie van de pupilreflex door een controletoon na 0,5 seconde.

Houd bij het onderzoeken van de pupilreflex een minimale afstand van 100 mm aan en houd er rekening mee dat dit een tijdelijk onderzoek is van maximaal 58 s.

Ongeschikte toepassing

Als je me anders gebruikt dan in deze gebruiksaanwijzing wordt beschreven, is dat niet mijn bedoeling. Mijn fabrikant is niet aansprakelijk voor schade als gevolg van oneigenlijk gebruik. Het risico is in dit geval alleen voor jou, de gebruiker.

Houd er rekening mee dat ik niet waterdicht ben, dus test mijn zwemvaardigheid niet.

Bediening

Om in te schakelen houd je de knop **1** aan het einde van lamp ingedrukt. Om uit te schakelen laat hem gewoon opnieuw los.

Als je de diagnosemodus wilt inschakelen, schuif je de schakelaar **2** naar beneden (In de richting van de knop).

Als mijn accu zwakker wordt, gebruik de meegeleverde USB-C-kabel **3** en sluit me aan op een stroombron. Een blauw indicatielampje geeft het laadproces weer. Als het uitgaat, ben ik geladen en weer gebruiksklaar.

Veiligheidsinstructie

Ik ben niet bedoeld voor invasief gebruik.

Vanwege inslikbare kleine onderdelen (LED 's, USB-C cover) mag je me niet in handen geven van kinderen jonger dan 3 jaar!

Controleer voor elk gebruik of ik goed werk.

Als je enige schade aan mij vaststelt, moet je mij onmiddellijk buiten gebruik stellen.

Als ik niet functioneer, laat de reparatie dan alleen uitvoeren door gekwalificeerd personeel.

Ik mag ook niet worden gebruikt in een omgeving met brand- of explosiegevaar of in de buurt van sterke magnetische velden.

Houd er rekening mee dat mijn licht eventueel schadelijk kan zijn. Het risico op oogletsel neemt toe naarmate de bestralingsduur toeneemt.

ISO 15004-2: Group 2 (LED)

Let op – het licht van dit instrument kan schadelijk zijn. Het risico van een oogbeschadiging wordt groter naar gelang van de duur van de bestraling. Een bestralingsduur met dit instrument bij een maximale intensiteit van meer dan 2 minuten en 50 seconden per oog en dag op een afstand van 100 mm

leidt tot een overschrijding van de richtwaarde voor gevaar.

Houd er rekening mee dat het gebruik van het instrument op een afstand van minder dan 100 mm van het oog de maximale dagelijkse blootstellingstijd minimaliseert.

Omdat langdurige blootstelling aan intensief licht oogletsel kan veroorzaken, mag het gebruik voor oogonderzoek niet onnodig worden verlengd.

Zuigelingen en mensen met afasie of zieke ogen lopen een groter risico op oogletsel. Het risico kan ook verhoogd zijn als de onderzochte persoon in de afgelopen 24 uur contact heeft gehad met hetzelfde instrument of een ander oogheelkundig instrument met een zichtbare lichtbron.

Ik ben getest en fotobiologisch compatibel volgens de norm IEC 62471:2006!

Materialen

Mijn elegante etui is gemaakt van aluminium en wordt bij elkaar gehouden met roestvrijstalen schroeven. Je kunt me aan je jaszak bevestigen met mijn roestvrijstalen clip. Binnenin zit mijn printplaat en een ICR 10440 lithiumaccu. Mijn knop en de wisselschakelaar zijn gemaakt van ABS.

Je kunt me, afhankelijk van hoe helder ik moet schijnen, met drie LED's van verschillende helderheid gebruiken. De lichtsterkten variëren van 5.000–8.000, 8.000–10.000 tot 10.000–14.000 mcd. De afdekking voor de USB-C-poort is gemaakt van siliconen.

Vervangen van onderdelen

De LED's vervangen

Schijn ik te helder of te zwak voor jou? Dan wissel je heel eenvoudig mijn LED!

Bovendien kun je heel eenvoudig mijn lichttradius aanpassen. Daarvoor zijn in mijn etui twee verschillende locaties voorzien, waarin mijn LED's een veilige plaats vinden.

De accu vervangen

Als mijn accu niet meer werkt, kun je ze eenvoudig zelf vervangen.

Procedure voor het vervangen van onderdelen

Leg me op een stevige ondergrond. Gebruik de meegeleverde inbussleutel om de eerste schroef los

te draaien. Nu kan je de clip verwijderen en de tweede schroef verwijderen.



Neem het bovenliggende deel van mijn etui af.



Om bij de printplaat te komen, moet je de knop en het controlelampje verwijderen.

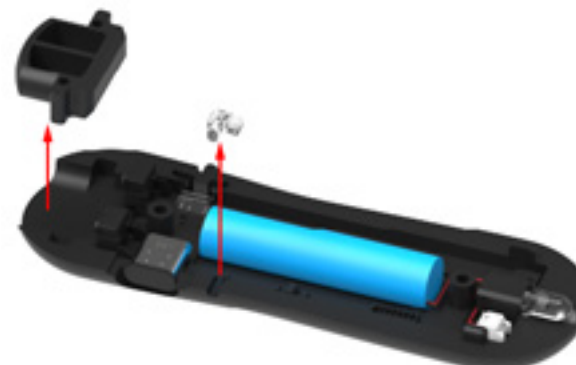

Haal nu de printplaat uit de etui.



Als je mijn LED wilt vervangen, trek je hem uit de printplaat en plaats je de nieuwe op dezelfde manier. Houd er rekening mee dat het langere contact, zoals op de afbeelding, in de rechteropening wordt gestoken..



De lichtsterkte van de LED's wordt aangegeven door een kleurmarkering:

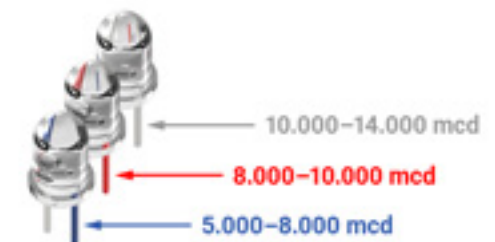

Bij het plaatsen van de printplaat kan je kiezen tussen twee posities voor de LED om mijn verlichtingsradius te variëren: Pos. A = grote lichtbundel, pos. B = kleine lichtbundel.

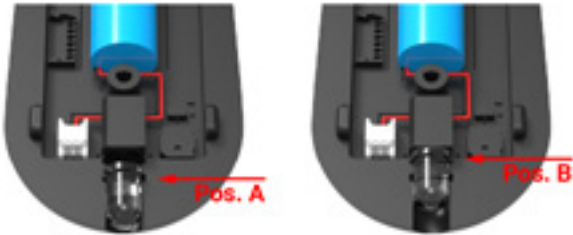

Voor het vervangen van de accu trek je de stekker uit de connector en steek je met hetzelfde principe een nieuwe accu in.

De verbinding past maar op één manier, dus je kunt niet fout gaan bij het aansluiten van de nieuwe accu.

Zorg er wel voor dat de accukabel om de schroefopening zit, anders kun je mijn etui niet sluiten.

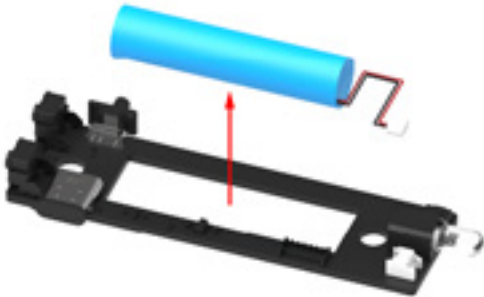

Na het vervangen van de gewenste onderdelen plaats je de printplaat terug, breng je het controlelampje en de knop weer aan en sluit je de etui.



Klaar. Ik ben weer klaar voor gebruik.



Reiniging, desinfectie en opslag

Handmatige reiniging

Maak me alsjeblieft regelmatig schoon. Het is heel eenvoudig: veeg me grondig af met een vochtige doek.

Mijn fabrikant raadt reinigingsdoekjes aan met 70% isopropylalcohol of zeepsop.

Als je andere reinigings- en desinfectiemiddelen gebruikt, test dan eerst hun materiaalcompatibiliteit. Het kan anders zijn dat mijn aangename uiterlijk wordt beschadigd. Frequent schoonmaken stoort me niet veel. Ik hou ervan om schoon te zijn.

Sterilisatie

Je kunt me NIET steriliseren. Ik ga dan stuk en kom waarschijnlijk tot een triest einde.

Opslag

Ik ben een weinig veeleisend type. Het is het beste om me droog en op kamertemperatuur in mijn verpakking te bewaren. Ik heb ook niets tegen koele ruimten.

Onderhoud en garantie

Als mijn LED 's, schroeven en de accu defect zijn, kun je ze vervangen.

De garantie voor het gehele product vervalt bij gebruik van reserveonderdelen die niet via de DocCheck Shop werden aangekocht.

Als je mij gebruikt zoals bedoeld en deze gebruiksaanwijzing volgt, is de garantie op fabricage- en materiaalfouten twee jaar vanaf de datum van verkoop. Kennelijk misbruik en toevallige beschadigingen zijn hiervan uitgesloten. Cosmetische schade, zoals krassen op het oppervlak, zijn ook uitgesloten van de garantie.

Controle en functietest

Voer voor elk gebruik een visuele controle uit op beschadigingen en slijtage.

Verwijdering

Houd er rekening mee dat ik naar een aparte inzameling voor elektrische en elektronische apparatuur moet gaan. Als het ertoe komt dat je de accu moet weggooien, moet dit bij de juiste inzamelpunten gebeuren. Hiervoor moet je een kijkje nemen op uw landspecifieke verwijderingsregels.

Opmerking voor de gebruiker en/of patiënt:

Alle ernstige incidenten met betrekking tot dit product moeten worden gemeld aan DocCheck Shop GmbH en de bevoegde autoriteit van de lidstaat.

Fabrikant

DocCheck Shop GmbH
Vogelsanger Str. 66, 50823 Keulen, Duitsland
[doccheckshop.nl](https://www.doccheckshop.nl)

Verklaring van symbolen



Medisch product



CE-markering



Fabrikantgegevens (adres)



Productiedatum



Artikelnummer



Partij



Bevat geen latex/natuurrubber



Afzonderlijke verwijdering van elektrische en elektronische apparatuur



Afzonderlijke verwijdering van afgedankte accu's



Mijn held
[doccheck.com](https://www.doccheck.com)